

New Trevistar

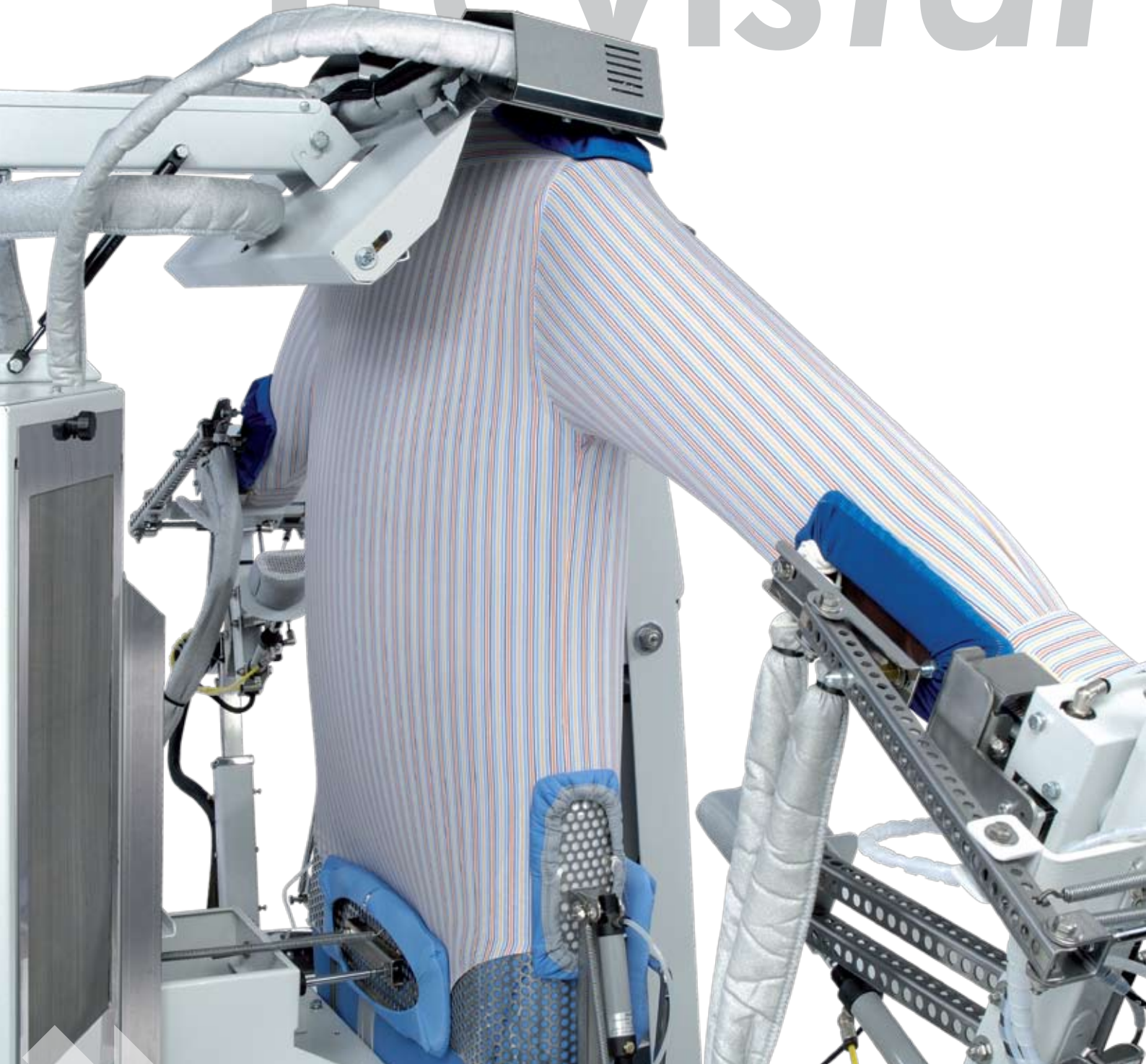

Trevistar

Trevistar

ENG

- Trevistar was conceived to iron high volumes of men's shirts. Starting from wet shirts, it offers a productivity of over 45 shirts/hour, without touch-ups.
- Trevistar offers all the quality of blow ironing without the risk of wrinkles forming that cannot be removed with the touch-up process
 - The tensioning carriage positions itself automatically to iron the hem evenly.
 - The front clamp with adjustable temperature presses the front placket without damaging the buttons.
 - Darts, pleats and decorations remain delicately ironed.
 - The area around the shoulder and the side seam are ironed and dried, without the risk of wrinkles forming.
- The electronic panel allows storing up to nine personalised programs. The tensioning is controlled electronically and can be adjusted to iron any type of fabric: from heavy cotton to stretch fabrics.
- Various optional extras are available for configuring the product based on the designated use:
 - Three different versions of sleeve tensioning devices
 - Iron for electric or electric steam touch ups
 - Spray gun for wetting the shirts
 - Modules for ironing yokes and sleeve guards.

ESP

- Trevistar ha nacido para planchar grandes volúmenes de camisas de hombre. Con prendas húmedas ofrece una productividad superior a las 45 piezas/hora sin necesidad de retoques.

- Trevistar ofrece toda la calidad del planchado soplado, sin riesgo de que se formen dobleces prensadas imposibles de eliminar con el retoque:
 - El carro tensor de posicionamiento automático plancha el borde de manera homogénea.
 - La pala frontal de temperatura regulable prensa la tapeta delantera sin romper los botones.
 - Pinzas, dobleces y adornos se planchan con suavidad.
 - La zona del contorno de la manga y de la costura lateral se plancha y seca, sin riesgo de dobleces.
- El panel electrónico permite memorizar hasta 9 programas personalizados. Todos los tensados se supervisan electrónicamente y pueden variarse para planchar cualquier tipo de tejido: del algodón grueso al elástico.
- Están disponibles varias características opcionales para configurar el producto en base al contexto de uso:
 - Tensores de mangas a elegir entre tres modelos diferentes
 - Plancha eléctrica o electrovapor para los retoques
 - Pistola pulverizadora para humedecer las camisas
 - Accesorios para planchar el canesú y la abertura.

FRA

- Trevistar est né pour repasser de grands volumes de chemises pour homme. A partir de vêtements humides, il offre une productivité supérieure à 45 pièces / heure sans retouches.
 - Trevistar offre toute la qualité du repassage soufflant, sans risque de for-

mation de plis écrasés impossibles à éliminer avec des retouches.

- Le chariot de tension à positionnement automatique repasse l'ourlet de façon homogène.
- La pale frontale à température réglable presse la bande de boutonnage avant, sans briser les boutons.
- Les pinces, les plis et les décorations restent doucement repassés.
- La zone du tour de manche et de la couture latérale sont repassées et séchées, sans risque de plis.
- Le panneau électrique permet de mémoriser jusqu'à 9 programmes personnalisés. Toutes les mises en tension sont contrôlées électroniquement et peuvent être changées pour repasser tous les types de tissu : du coton lourd au tissu stretch.
- Différentes options sont disponibles pour configurer le produit selon le contexte d'utilisation :
 - Tendeurs de manches au choix entre trois modèles différents
 - Fer électrique ou électrovapeur pour les retouches
 - Pistolet nébuliseur pour humidifier les chemises
 - Modules pour le repassage de l'empiècement et de la fente de manche.

ITA

- Trevistar è nato per stirare elevati volumi di camicie da uomo. A partire da capi umidi offre una produttività superiore a 45 pezzi /ora, senza ritocchi.
- Trevistar offre tutta la qualità dello stiro soffiato, senza rischio che si formino pieghe pressate impossibili da rimuovere con il ritocco.
 - Il carro tensore a posizionamento au-



Console with intuitive controls.
Consolas con mandos intuitivos.
Consoles avec commandes intuitives.
Consolle con comandi intuitivi.
Steuerpanel mit intuitiver Bedienung.



Front clamp with adjustable temperature.
Pala frontal con temperatura regulable.
Pale frontale à température réglable.
Pala frontale con temperatura regolabile.
Vordere Andruckleiste mit einstellbarer Temperatur.

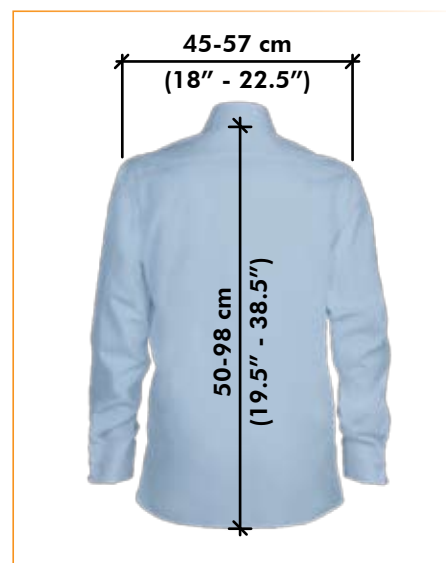

Maximum size flexibility.
Amplia flexibilidad de talla.
Grande flexibilità di taglia.
Ampia flessibilità di taglia.
Ganz flexibel für viele Hemdengrößen verwendbar.

tomatico stira l'orlo in maniera omogenea.

- La pala frontale con temperatura regolabile pressa il cannoncino anteriore senza rompere i bottoni.
- Pinces, pieghe e decorazioni rimangono stirate morbidamente.
- La zona del giro manica e della cucitura laterale vengono stirate e asciugate, senza rischio di pieghe.
- Il pannello elettronico permette di memorizzare fino a 9 programmi personalizzati. Tutti i tensionamenti sono controllati elettronicamente e possono essere variati per stirare ogni tipo di tessuto: dal cotone pesante, all'elasticizzato.
- Sono disponibili diverse caratteristiche opzionali per configurare il prodotto in base al contesto d'uso:
 - Tensori maniche a scelta tra tre diversi modelli
 - Ferro per i ritocchi elettrico o elettrovapore
 - Pistola nebulizzatrice per inumidire le camicie
 - Moduli per la stiratura del carré e del fessino.

DEU

- Der Trevistar wurde zum Bügeln von großen Mengen Herrenhemden geschaffen. Ausgehend von feuchten Hemden ermöglicht er eine Bügelleistung von mehr als 45 Stück/Stunde und das ohne Nachbügeln.
- Der Trevistar bietet das Blasbügeln in voller Qualität, ohne das Risiko von Pressfalten, die auch durch Nachbügeln kaum zu entfernen sind:

- Der Spannschlitten mit automatischer Positionierung bügelt den Hemden-saum absolut gleichmäßig.
- Die vordere Andruckleiste mit einstellbarer Temperatur erlaubt ein perfektes Finish der Knopfleiste, ohne die Knöpfe zu verletzen.
- Abnäher, Falten und Verzierungen lassen sich schonend und weich bügeln.
- Armausschnittbereich und Seitennaht werden ohne unerwünschte Faltenbildung getrocknet und gebügelt.
- An der elektronischen Bedientafel lassen sich bis zu 9 individuelle Bügelprogramme speichern. Alle Streckvorgänge werden elektronisch gesteuert und lassen sich verändern, um jede Art Gewebe von schwerer Baumwolle bis zu Stretchstoffen zu bügeln.
- Es gibt verschiedenes Optionszubehör, um den Trevistar spezifisch für jede Anwendungsumgebung zu konfigurieren:
 - Drei verschiedene Manschettenklammermodelle zum Spannen der Ärmel stehen zur Wahl
 - Elektro-Bügeleisen oder Elektro-Dampfbügeleisen zum Nachbügeln
 - Wassersprühpistole zum Befeuchten der Hemden
 - Module zum Bügeln von Passe und Manschetten



5252



5251



5250

5252-model clamp: for long and short sleeves with press for sleeve guards. 5251-model clamp: for long and short sleeves. 5250-model clamp: for long sleeves and manual height adjustment.

Pinzas modelo 5252, para manga larga y manga corta, con prensa para la abertura. Pinzas modelo 5251, para manga larga y manga corta. Pinzas modelo 5250, para manga larga y regulación manual de la altura.

Pinces modèle 5252, pour manches longues et manches courtes, avec presse pour la fente de manche. Pinces modèles 5251, pour manches longues et manches courtes. Pinces modèle 5250, pour manches longues, réglage manuel de la hauteur.

Pinze modello 5252, per manica lunga e manica corta, con pressa per il fessino. Pinze modello 5251, per manica lunga e manica corta. Pinze

modello 5250, per manica lunga e regolazione manuale dell'altezza.

Ärmelklammern Modell 5252 für lange und kurze Ärmel mit Manschettenpresse. Ärmelklammern Modell 5251 für lange und kurze Ärmel. Ärmelklammern Modell 5250 für lange Ärmel und manuelle Höhenregulierung.

Perché Trevistar non ha rivali?

... perché unisce perfezione e velocità

Quando devi stirare centinaia di camicie al giorno non ti puoi permettere di ritoccarle tutte. Ecco perché ti serve uno stiracamicie che sia sì, veloce, ma che ti restituisca una camicia perfetta nella maggior parte dei casi. Trevistar stira oltre 45 camicie all'ora, senza ritocchi successivi.

... perché è ergonomico e facile da usare

Lavorare con uno stiracamicie, si sa, può essere stancante. Per questo Trevil ha studiato l'ergonomia di Trevistar in modo che ogni gesto sia semplice e senza sforzo.

La consolle ti mette a portata di mano tutti i controlli ed è regolabile in posizione e inclinazione, per non affaticarti.

Un dispositivo ti permette di scegliere a quale altezza far fermare le pinze dei polsini durante la vestizione e ad ogni ciclo la macchina ricorderà la tua preferenza.

Un solo pedale è tutto quello che ti serve per far funzionare la macchina: facile e immediato.

Il programmatore viene da 10 anni di esperienza Trevil nella produzione di stiracamicie: le funzioni che usi più spesso sono tutte a portata di mano, attivabili con dei semplici tasti. Ma Trevistar è anche una macchina potente e flessibile: se vuoi, puoi accedere al livello di programmazione avanzata per controllare la macchina in tutte le sue funzioni e creare cicli su misura per il tuo modo di lavorare.

Numerosi accorgimenti semplificano la vestizione, ad esempio un riferimento sul collo impedisce di sovrapporre per sbaglio i due lembi della camicia.

La forma della pinza fermacollo semplifica la vestizione di capi abbottonati, ad esempio le camicie polo.

... perché è il più compatto della categoria

Non c'è molto che possiamo fare per ridurre la larghezza dei bracci tendimanica: sono le camicie dei tuoi clienti a darci la misura! Allora ci siamo concentrati sulla profondità: Trevistar occupa solo 96cm e, smontando un solo pezzo, passa attraverso una porta da 90cm, così lo puoi installare senza sostenere costi extra.

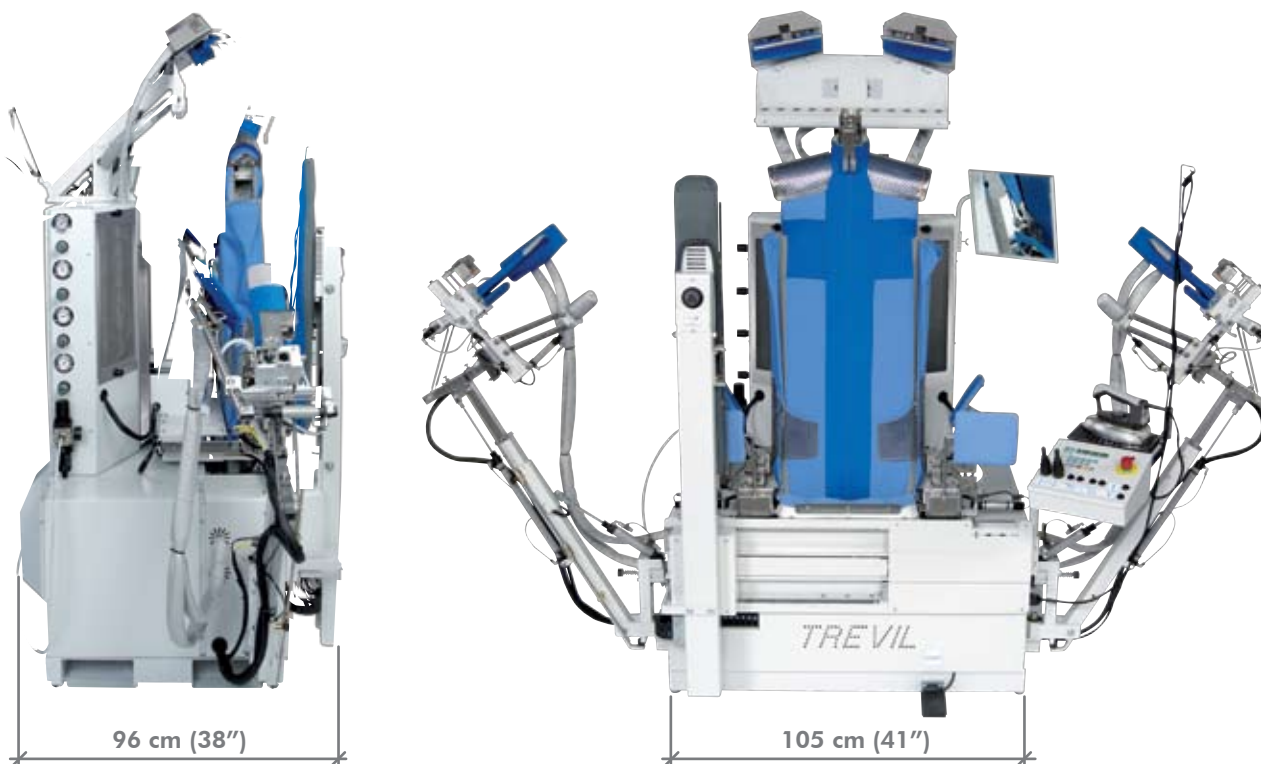

Una camicia imbattibile, in 3 mosse:

In una camicia stirata a macchina ci sono tre punti critici, Trevistar li affronta e vince a tutto campo.

Il polsino



La forma della pinza è studiata per mantenere la rotondità del polsino



L'inserto rigido interno alla manica garantisce che la pressa esegua una perfetta stiratura del fessino



Le pieghe superiori non vengono schiacciate e rimangono stirate ma morbide, come se fossero stirate a mano

La zona delle spalle



La pressa asciuga la cucitura superiore senza lucidare, perché è rivestita. Un potente getto d'aria calda asciuga la cucitura del carrè senza pressarla, quindi non lucida e non sciupa eventuali pinces e decorazioni. La larghezza delle spalle è regolabile in base alla taglia, per un giromanica senza grinze, e si può correggere in ogni momento del ciclo.

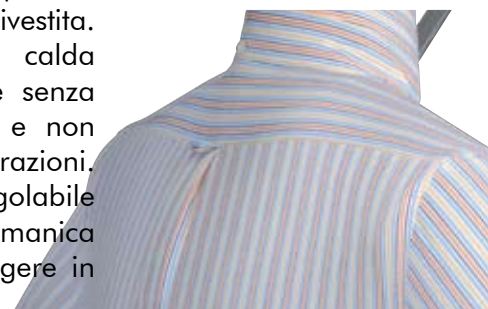

L'orlo



Il carro tensore a 5 pale garantisce la stiratura uniforme dell'orlo, senza arricciature né righe orizzontali. E' possibile programmare il numero e l'intensità dei movimenti di tensionamento verticale che il carro compie durante il ciclo. Se la camicia è delicata, invece, i tensionamenti si possono escludere completamente alla sola pressione di un tasto sulla consolle.

Why is Trevistar in a class of its own?

... because it combines perfection and speed

When ironing hundreds of shirts a day, you cannot afford to touch up all of them. That's why a shirt unit is needed that is not only fast, but that also returns perfect wrinkle-free shirts.

Trevistar irons over 45 shirts per hour, virtually without the need for subsequent touch ups.

... because it is ergonomic and easy to use

Operating a shirt finisher can be tiring. That's why Trevil has designed the ergonomics of Trevistar so that every movement is simple and effortless.

The console places all the controls within easy reach and its position and inclination can be adjusted for easy use.

A device allows selecting the height for stopping the cuff clamp when placing a shirt on the machine and at every cycle; the machine will remember your preference.

Single pedal operation: easy and immediate.

The programmer comes from Trevil's decades of experience in the manufacturing of shirt finishing machines: the functions most often used are all within easy reach, and are activated by a few simple buttons. But Trevistar is also a powerful and flexible machine: if desired, you can access advanced programming levels to control all the functions of the machine and create cycles that are tailor made to your way of working.

Numerous devices simplify the process of inserting the shirt; for example, a reference on the collar prevents the accidental overlapping of the two shirt ends.

The shape of the collar clamp simplifies the process of inserting buttoned up items, such as polo shirts.

... because it is the most compact finisher in its category

Not much can be done to reduce the width of the sleeve tensioning arms: this depends on the size of your clients' shirts! Therefore, we concentrated on the depth: Trevistar only takes up 96 cm of space and, by dismantling just one piece, can pass through a 90 cm wide doorframe, thus allowing it to be installed without additional costs.

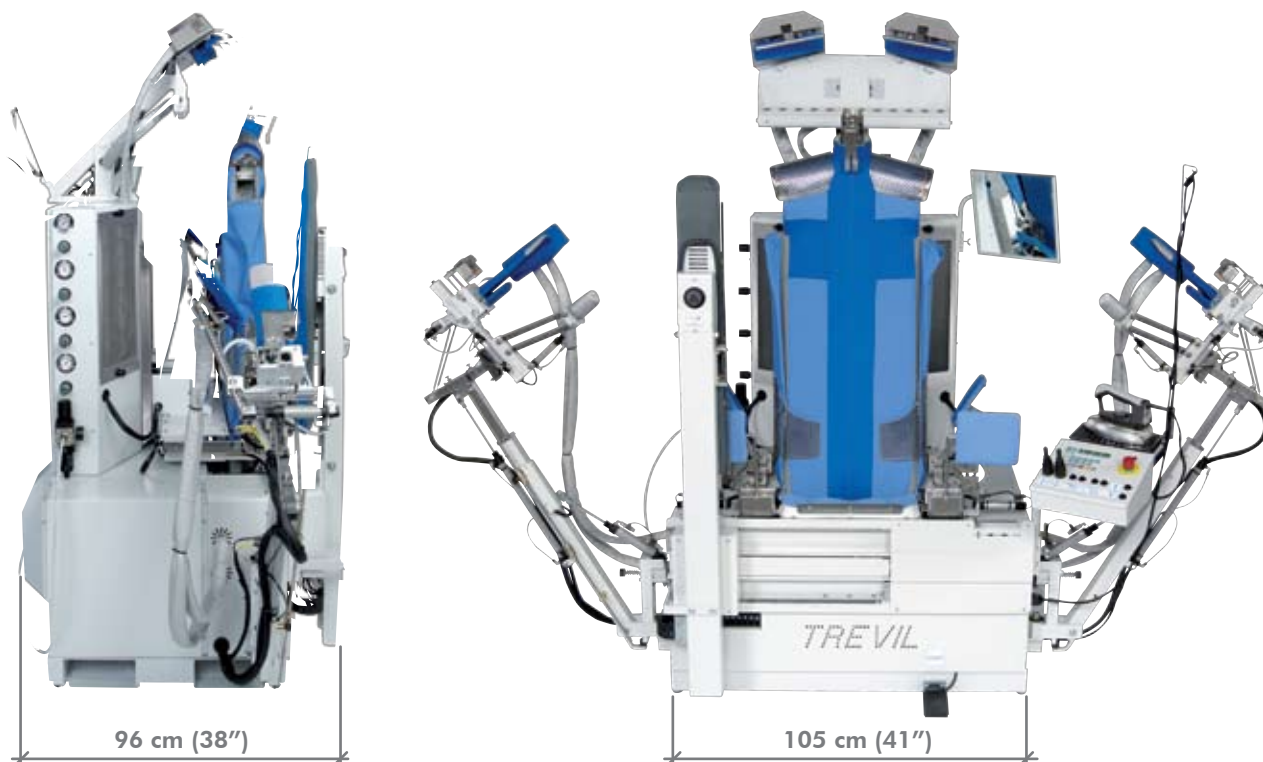

A perfectly ironed shirt in three moves:

Three critical points are involved in ironing a shirt by machine; Trevistar tackles all of them and wins on all fields.

The cuff



The shape of the clamp was designed to maintain the roundness of the cuff



The rigid insert inside the sleeve ensures that the sleeve guards are perfectly ironed



The upper folds are not crushed and are pressed gently, as though they were ironed by hand

The shoulder area



The press dries the upper seam without shine, because it is coated.

A powerful jet of hot air dries the seam of the yoke without pressing it, therefore it does not leave a shine and does not ruin any darts and decorations.

The width of the shoulders can be adjusted according to the cut for a wrinkle-free shoulder area, and can be corrected at any time during the cycle.



The hem



The tensioning carriage has five clamps to guarantee an even pressing of the hem, without crimping or horizontal lines. The number and intensity of the vertical tensioning movements performed by the carriage during the cycle can be programmed. When pressing delicate shirts, the tensioning clamps can be completely excluded by simply pressing one button on the console.

¿Por qué Trevistar no tiene rivales?

... porque combina perfección y velocidad

Cuando debes planchar miles de camisas al día, no te puedes permitir el lujo de retocarlas todas. Por eso necesitas una plancha para camisas rápida, pero que deje una camisa perfecta en la mayor parte de los casos.

Trevistar plancha más de 45 camisas por hora, sin necesidad de retocarlas.

... porque es ergonómica y fácil de usar

Es bien sabido que trabajar con una plancha de camisas puede resultar agotador. Por eso Trevil ha estudiado la ergonomía de Trevistar de modo que cada gesto sea sencillo y sin esfuerzo.

La consola te permite tener al alcance todos los controles y se puede regular su posición e inclinación, para que no te canses.

Un dispositivo te permite elegir a qué altura detener las pinzas de los puños durante la vestición y en cada ciclo la máquina recordará tu preferencia.

Lo único que necesitas para manejar la máquina es un pedal: fácil e inmediato.

El programador es fruto de 10 años de experiencia de Trevil en la fabricación de planchas de camisas: todas las funciones usadas con más frecuencia están al alcance de la mano, y se pueden activar con dos sencillas teclas.

Pero Trevistar también es una máquina potente y flexible: si lo deseas, puedes acceder al nivel de programación avanzada para controlar la máquina en todas sus funciones y crear ciclos a medida para tu modo de trabajar.

Numerosos detalles simplifican la vestición, por ejemplo una referencia en el cuello impide superponer por error los dos bordes de la camisa.

La forma de la pinza que sujeta el cuello simplifica la vestición de prendas abotonadas, como las camisetas polo.

... porque es la más compacta de la categoría

No podemos hacer mucho para reducir el ancho de los brazos tensores de camisa: ¡son las camisas de tus clientes las que nos indican la medida! Por eso nos hemos concentrado en la profundidad: Trevistar ocupa sólo 96 cm y, desmontando una única pieza, pasa a través de una puerta de 90 cm, por ello la puedes instalar sin pagar gastos añadidos.

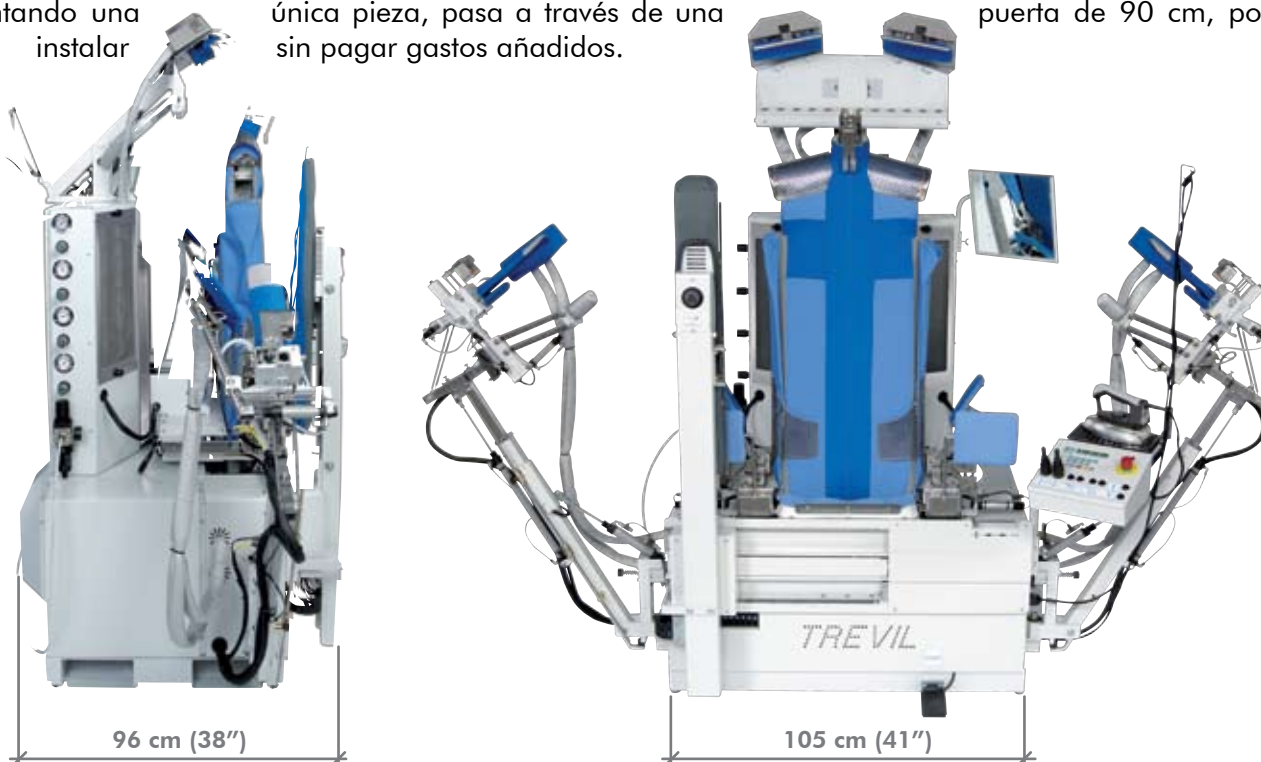

Una camisa convincente en 3 movimientos

En una camisa planchada a máquina existen tres puntos críticos, Trevistar los afronta y supera desde todos los puntos de vista.

El puño



La forma de la pinza está estudiada para mantener la redondez del puño.



El inserto rígido interno de la manga garantiza que la prensa planche perfectamente la abertura.



Las dobleces superiores no se aplastan y quedan planchadas pero suaves, como si se hubiesen planchado a mano.

La zona de los hombros



La prensa seca la costura superior sin abrillantar, porque está revestida.

Un potente chorro de aire caliente seca la costura del canesú sin prensarla, por lo tanto no abrillanta ni estropea posibles pinzas y adornos.

El ancho de los hombros se puede regular en base a la talla, para que el contorno de la manga no tenga arrugas y se puede corregir en cualquier momento del ciclo.



El borde



El carro tensor de 5 palas garantiza el planchado uniforme del borde, sin fruncidos ni rayas horizontales. Se puede programar el número y la intensidad de los movimientos de tensado vertical que el carro realiza durante el ciclo. En cambio, si la camisa es delicada, los tensores se pueden desactivar completamente pulsando una tecla en la consola.

Pourquoi Trevistar n'a-t-elle pas de rivales ?

... parce qu'elle unit la perfection à la rapidité

Lorsque vous devez repasser des centaines de chemises par jour, vous ne pouvez pas vous permettre de toutes les retoucher. C'est pourquoi vous avez besoin d'une machine à repasser les chemises qui soit rapide et qui repasse à coup sûr une chemise parfaite. Trevistar repasse plus de 45 chemises par heure, sans nécessité de retouches.

... parce qu'elle est ergonomique et facile à utiliser

Travailler avec une machine à repasser les chemises, on le sait, peut être fatigant. C'est pour cette raison que Trevil a étudié l'ergonomie de Trevistar de manière à ce que chaque geste soit simple et accompli sans effort.

La console met à votre portée tous les contrôles. La position et l'inclinaison sont réglables pour ne pas se fatiguer. Un dispositif vous permet de choisir à quelle hauteur arrêter les pinces des poignets pendant l'habillage et à chaque cycle la machine se souviendra de votre préférence.

Une seule pédale, c'est tout ce dont vous avez besoin pour faire fonctionner la machine : facile et immédiate. Le programmeur est le fruit de 10 ans d'expérience signée Trevil dans la production de machines de repassage de chemises : les fonctions que vous utilisez le plus souvent sont toutes à portée de main, activables par de simples touches. Mais Trevistar est aussi une machine puissante et flexible : si vous le souhaitez, vous pouvez accéder au niveau de programmation avancée pour contrôler la machine dans toutes ses fonctions et créer des cycles sur mesure pour votre façon de travailler.

Quelques petites "ruses" simplifient l'habillage, par exemple une référence sur le col empêche de superposer par erreur les deux pans de la chemise.

La forme de la pince de maintien du col simplifie l'habillage des vêtements boutonnés, par exemple les polos.

... parce qu'elle est la plus compacte de sa catégorie

Il n'y a pas grand-chose à faire pour réduire la largeur des bras de tension des manches : ce sont les chemises de vos clients qui donnent la mesure ! Alors nous nous sommes concentrés sur la profondeur : Trevistar occupe seulement 96 cm et, en démontant une seule pièce, elle passe à travers une porte de 90 cm, vous pouvez ainsi l'installer sans soutenir de frais supplémentaires.

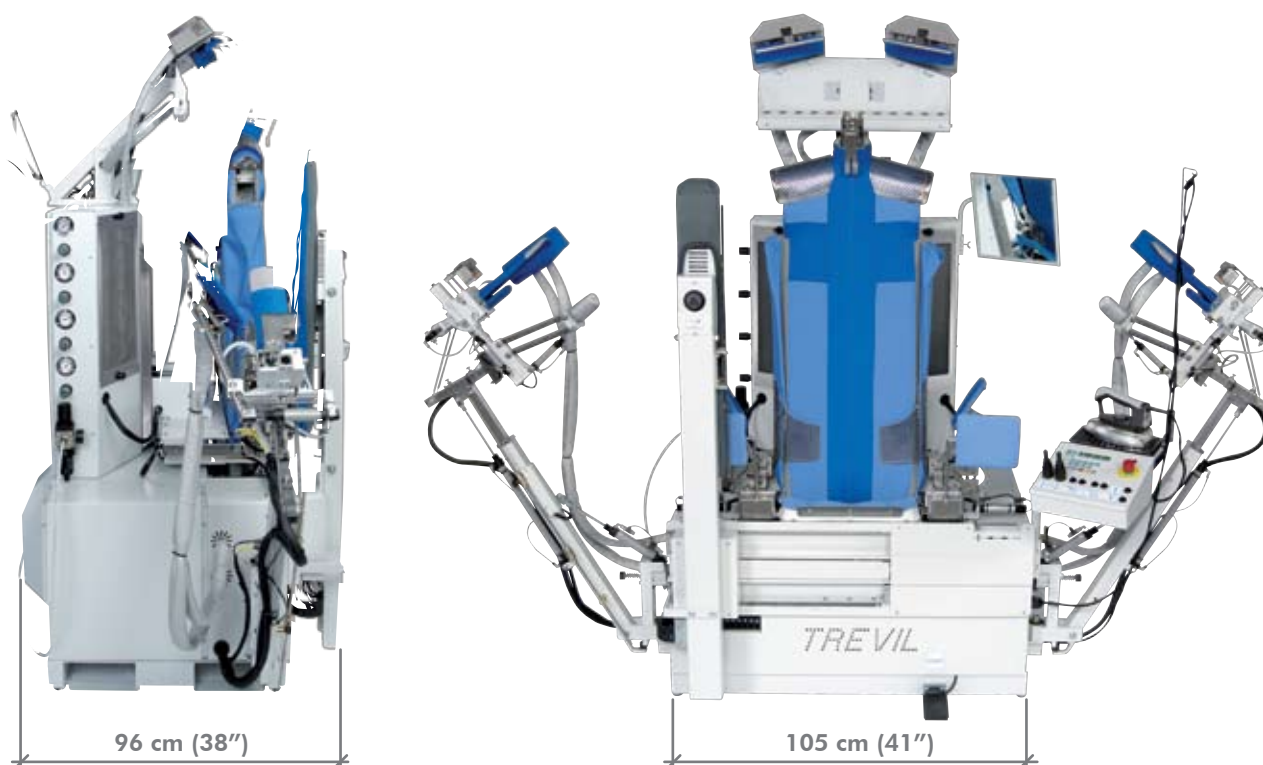

Une chemise gagnante en 3 coups :

Une chemise repassée à la machine présente trois points critiques, Trevistar les affronte et gagne à plate couture !

Le poignet



La forme de la pince est étudiée pour maintenir la rondeur du poignet.



L'empîecement rigide intérieur de la manche garantit que la presse accomplisse un repassage parfait de la fente de manche.



Les plis supérieurs ne sont pas écrasés et restent repassés mais souples, comme s'ils étaient repassés à la main.

La zone des épaules



La presse sèche la couture supérieure sans la lustrer, car elle est revêtue.

Un puissant jet d'air sèche la couture de l'empîecement sans l'écraser, le jet ne lustre pas et n'abîme pas les éventuelles pinces et décorations.

La largeur des épaules est réglable en fonction de la taille pour un tour de manche sans faux plis, avec possibilité de rectifier à tout moment du cycle.



L'ourlet



Le chariot de tensions à 5 pales garantit le repassage uniforme de l'ourlet, sans fronçures ni lignes horizontales. Il est possible de programmer le nombre de mouvements et leur intensité de mise en tension verticale que le chariot accomplit pendant le cycle. Si la chemise est délicate, en revanche, les mises en tension peuvent être complètement exclues par la simple pression d'une touche sur la console.

Warum ist der Trevistar konkurrenzlos?

... weil er perfekt und schnell arbeitet

Wer täglich Hunderte von Hemden bügeln muss, kann sich das Nachbügeln für alle gar nicht erlauben. Gerade darum brauchen Sie einen Hemdenformer, der zwar schnell ist, der Ihnen in den meisten Fällen aber auch ein perfekt gebügeltes Hemd liefert. Der Trevistar bügelt mehr den 45 Hemden pro Stunde ohne Nachbügeln.

... weil er ergonomisch und einfach im Gebrauch ist

Es ist bekannt, dass die Arbeit an einem Hemdenformer ermüdend sein kann. Daher hat Trevil den Trevistar ergonomisch so entwickelt, dass jeder Griff einfach und mühelos ist.

Mit dem Steuerpanel haben Sie alle Bedienfunktionen in Griffnähe, zudem ist es in Höhe und Neigung verstellbar, damit Sie nicht ermüden.

Mit einer Vorrichtung können Sie selbst wählen, in welcher Höhe die Manschettenklammern beim Aufziehen anhalten sollen. Danach stellt sich das Gerät bei jedem Zyklus von selbst darauf ein.

Alles ganz einfach und direkt: Sie brauchen nur ein einziges Pedal, damit das Gerät funktioniert.

Die Programmierereinheit entstand aus der 10-jährigen Erfahrung von Trevil bei der Produktion von Hemdenformern: Die am meisten verwendeten Funktionen sind alle in Griffnähe und lassen sich durch einfachen Tastendruck aktivieren.

Der Trevistar ist jedoch auch ein sehr leistungsfähiges und flexibles Gerät: Bei Bedarf haben Sie direkten Zugriff zur Programmierung von erweiterten Funktionen, damit Sie das Gerät in allen seinen Funktionen steuern und selbst individuelle Bügelzyklen für Ihre Arbeitsverfahren erstellen können.

Zahlreiche Erleichterungen vereinfachen das Aufziehen. So verhindert zum Beispiel ein Anschlag am Hals, dass die beiden Vorderteile des Hemds aus Versehen übereinander gelegt werden.

Die Form des Kragenhalters erleichtert das Aufziehen von geknöpften Kleidungsstücken wie beispielsweise Polohemden.

... weil er der kompakteste seiner Kategorie ist

Viel können wir nicht tun, um die Breite der Ärmelstreckarme zu reduzieren: Ist doch ihr Maß von den Hemden Ihrer Kunden abhängig! Darum haben wir uns auf die Tiefe konzentriert: Der Trevistar ist lediglich 96 cm tief. Wenn man auch nur ein Teil abnimmt, passt er problemlos durch 90 cm breite Türöffnungen. Daher lässt er sich ganz einfach und ohne jegliche Extrakosten installieren.

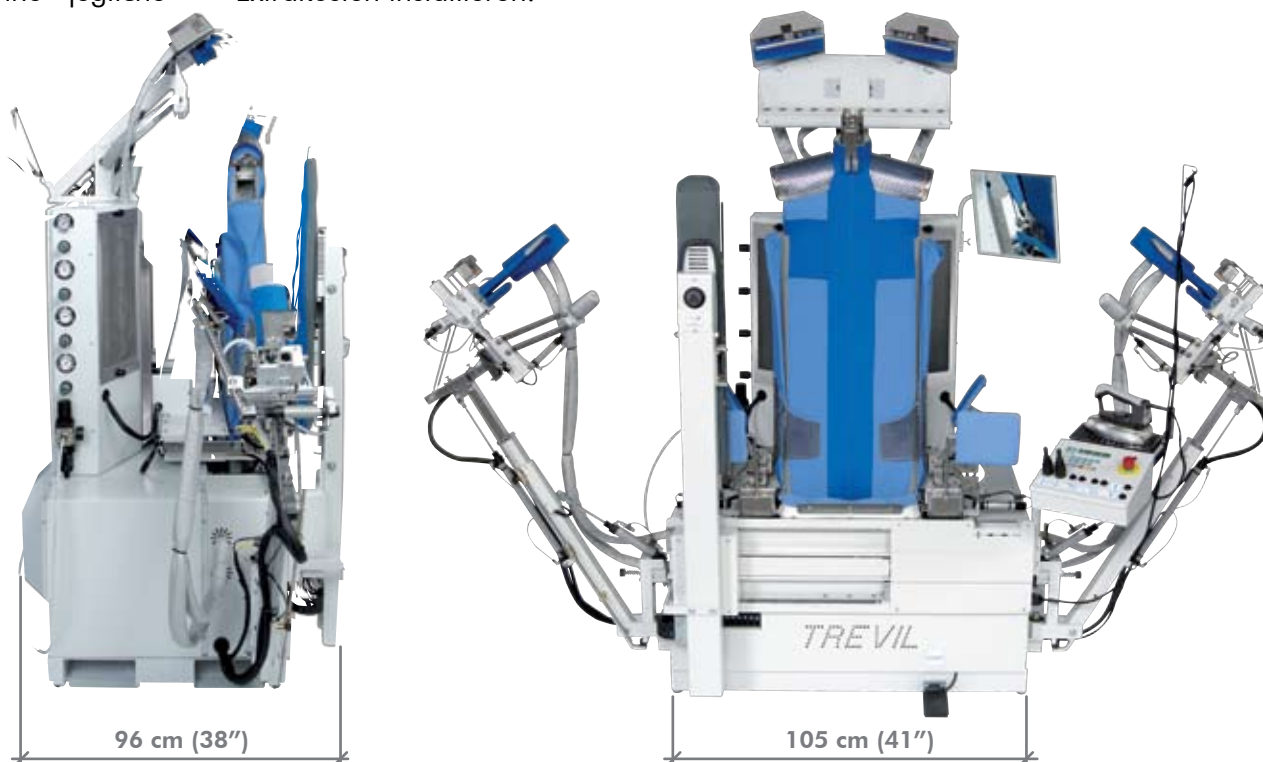

Ein perfektes Hemd in 3 Schritten:

Bei einem maschinengebügelt Hemd gibt es drei kritische Stellen: Der Trevistar geht sie mit einer eigenen Strategie an und siegt auf der ganzen Linie.

Manschette



Die Form der Manschettenklammer wurde so entwickelt, dass sie die Rundung der Manschette beibehält.



Der starre Einsatz innen im Ärmel garantiert, dass die Presse die Manschette perfekt bügelt.



Die oberen Ärmelfalten werden nicht einfach gepresst, sondern weich wie von Hand gebügelt.

Schulterbereich



Die Presse ist gepolstert, daher trocknet sie die obere Naht, ohne Glanzspuren zu hinterlassen. Ein starker Heißluftstrahl trocknet die Naht der Passe, ohne sie zu pressen. So bleiben keine Glanzspuren zurück und eventuell vorhandene Falten oder Verzerrungen werden nicht beschädigt. Für ein Armloch ohne Knitterfalten ist die Schulterbreite je nach Hemdengröße verstellbar und lässt sich auch während des Zyklus jederzeit korrigieren.



Saum



Der Streckschlitten mit 5 Andruckpatschen garantiert das gleichmäßige Bügeln des Saumes ohne Kräuselungen oder waagerechte Linien. Anzahl und Stärke der vertikalen Streckbewegungen, die der Schlitten während des Zyklus ausführt, sind programmierbar. Wenn das Hemd dagegen aus einem empfindlichen Gewebe ist, lassen sich die Streckbewegungen durch einfaches Drücken einer Taste am Steuerpanel ganz ausschließen.

DATI TECNICI	TECHNICAL SPECIFICATIONS	DONNEES TECHNIQUES	TECHNISCHE DATEN	DATOS TECNICOS	5250, 5251, 5252
Alimentazione elettrica*	Electrical requirements*	Entrée courant*	Elektrischer Anschluss*	Alimentacion electrica*	400V 3N 50Hz 208-240V 3 60Hz
Potenza nominale	Power consumption	Puissance nominale	Nennleistung	Potencia nominal	0,4 kW 0.5HP 2,2 kW 3HP
. aspirazione	. suction	. aspirateur	. Absaugen	. aspirador	1000W
. soffaggio	. blowing	. soufflage	. Blasen	. motor soplante	G 1/2"
. pala frontale	. front clamp	. pale frontale	. Vordere Andruckleiste	. pala frontal	
Entrata vapore	Steam inlet	Entrée vapeur	Dampfeinlass	Entrada vapor	
Uscita condensa	Condensate outlet	Sortie de vapeur d'eau condensée	Kondensatauslass	Salida condensación	G 1/2"
Pressione vapore	Steam pressure	Pression vapeur	Dampfdruck	Presión vapor	600kPa 6bar 87PSI
Pressione aria	Compressed air pressure	Pression d'air	Druckluft	Presión aire	600kPa 6bar 87PSI
Dimensioni	Dimensions	Dimensions	Abmessungen	Medidas	105 (240)x96x170 cm 41" (94")x38"x67"

* Altri a richiesta

*Others available

*Autres sur demande

*Andere auf Anfrage

*Otros por petición

Con riserva di modifica senza preavviso - Subject to modification without notice - Sous réserve de modification sans préavis - Änderungen vorbehalten - Con reserva de modificación sin previo aviso

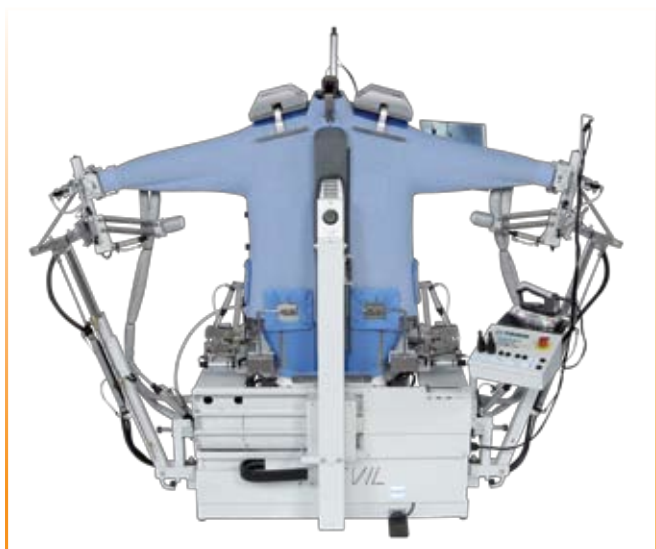

TREVIL